

令和7年度第4回狛江市市民福祉推進委員会 アジェンダ

◇開催日時・場所

令和8年3月3日（火）午後6時30分から7時30分まで
ハイブリッド形式で開催（会場：市役所4階特別会議室）

◇参加者

構成員：狛江市市民福祉推進委員会委員
事務局：福祉政策課福祉政策係

◇目的

- ・市民意識調査の単純集計結果について報告する。
- ・クロス集計案について審議する。
- ・各小委員会へ付議する内容について審議する。
- ・来年度の会議日程について報告する。

◇議題内容・進行予定

議題	項目	ポイント・成果	手法・資料	割当時間
1	報告 市民意識調査の単純集計結果について	市民意識調査の単純集計結果について報告する	【資料1-1】 P. 3～20 【資料1-2】 P. 21～22	20分
2	審議 クロス集計案について	クロス集計案について審議する	【資料2-1】 P. 23 【資料2-2】 P. 24～31	15分
3	審議 各小委員会への付議について	令和8年度に各小委員会へ付議する内容について審議する	【資料3】 P. 32～34	5分
4	その他	・狛江市介護保険事業計画等策定業務委託等のスケジュール(案)について ・令和8年度の会議日程について	【資料4】 P. 35 【資料5】 P. 36～37	10分

◇資料一覧

【アジェンダ】 令和7年度第4回狛江市市民福祉推進委員会

【資料1-1】 狛江市の福祉に関する調査（市民一般調査）＜速報：単純集計結果報告書＞ P. 3～20

【資料1-2】 令和7年度狛江市市民意識調査 市民一般調査の主なポイント（前回調査との比較）
P. 21～22

【資料2-1】 狛江市の福祉に関する調査（市民一般調査）クロス集計項目（案） P. 23

【資料2-2】 【狛江市】市民一般調査_クロス集計（※一部抜粋） P. 24～31

【資料3】 狛江市地域共生社会推進基本計画の調査及び審議について（付議） P. 32～34

【資料4】 狛江市介護保険事業計画等策定業務委託等のスケジュール（案） P. 35

【資料5】 令和8年度市民福祉推進委員会全体工程表 P. 36～37

【別紙】 【狛江市】市民一般調査_クロス集計

狛江市の福祉に関する調査
(市民一般調査)

<速報：単純集計結果報告書>

令和8年1月
狛江市

調査の概要

調査の目的

本調査は、「狛江市第1次地域共生社会推進基本計画」（令和6年度～令和11年度）等の中間見直しの検討をするにあたり、市民の皆様のご意向を反映するため実施したものです。

調査の方法

(1)調査対象

令和7年11月1日時点で満16歳以上の市民 72,255人

(2)調査時期

令和7年12月1日(月)から令和8年1月5日(月)まで

(3)周知方法

	実施日
①狛江市公式ホームページ掲載	令和7年12月1日
②広報こまえ掲載、狛江市公式LINEセグメント配信、狛江市公式X(旧:twitter)・フェイスブック掲載	令和7年12月15日
③狛江市公式ホームページのキービジュアル設定	令和7年12月25日
④狛江市公式LINE配信(全市民)	令和7年12月26日
⑤デジタルサイネージへの掲示	令和8年1月1日
民生・児童委員及び狛江市社会福祉協議会を通じた福祉カレッジ受講生への協力依頼	適宜

(4)回答方法

WEBによるオンライン回答

(5)配布・回収状況

市民一般調査	対象者数	有効回答数	有効回答率
今回(令和7年度)	72,255人	1,557票	2.2%
前回(令和4年度)	72,535人	1,278票	1.8%
前回調査比	△280人	+279票	+0.4pt

(6)調査回収数の推移

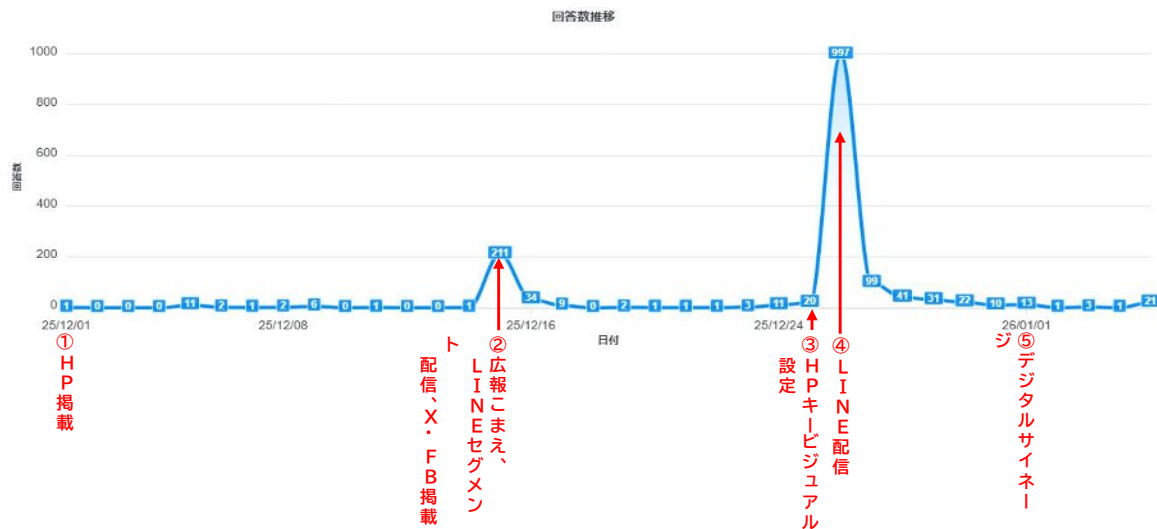

調査名 [【狛江市】市民一般調査]

(1) 問1 あなたの性別をお答えください。... (SA)

No.	カテゴリー名	n	%
1	男性	601	38.6
2	女性	928	59.6
3	その他	6	0.4
4	答えたくない	17	1.1
	無回答	5	0.3
	全体	1,557	100.0

新規

(2) 問2 令和7年11月1日現在のあなたの年齢をお答えください。... (SA)

No.	カテゴリー名	n	%
1	10歳代	0	0.0
2	20歳代	46	3.0
3	30歳代	152	9.8
4	40歳代	242	15.5
5	50歳代	351	22.5
6	60歳代	404	25.9
7	70歳代	287	18.4
8	80歳以上	71	4.6
	無回答	4	0.3
	全体	1,557	100.0

前回(全体)%
0.2
4.7
17.2
23.3
22.8
18.7
10.6
2.3
0.2

(3) 問3 あなたがお住まいの地域はどちらですか。... (SA)

No.	カテゴリー名	n	%
1	和泉本町	277	17.8
2	中和泉	238	15.3
3	西和泉	14	0.9
4	元和泉	61	3.9
5	東和泉	141	9.1
6	猪方	100	6.4
7	駒井町	78	5.0
8	岩戸南	164	10.5
9	岩戸北	164	10.5
10	東野川	180	11.6
11	西野川	133	8.5
	無回答	7	0.4
	全体	1,557	100.0

前回(全体)%
17.6
16.7
1.6
5.1
8.1
7.6
4.6
11.4
10.7
8.9
7.4
0.2

(4) 問4 あなたは狛江市に住み始めて何年目ですか。... (SA)

No.	カテゴリー名	n	%
1	1年未満	17	1.1
2	1年以上3年未満	42	2.7
3	3年以上5年未満	80	5.1
4	5年以上10年未満	199	12.8
5	10年以上20年未満	306	19.7
6	20年以上30年未満	271	17.4
7	30年以上	630	40.5
8	わからない	6	0.4
	無回答	6	0.4
	全体	1,557	100.0

新規

(5) 問5 あなたの現在の婚姻状況をお答えください。... (SA)

No.	カテゴリー名	n	%
1	未婚	280	18.0
2	配偶者あり(事実婚含む)	1,046	67.2
3	死別	103	6.6
4	離別	118	7.6
	無回答	10	0.6
	全体	1,557	100.0

前回(全体)%
15.5
73.6
4.5
6.0
0.3

調査名 [【狛江市】市民一般調査]

(6) 問6 現在あなたと同居している人をお答えください。... (MA)

No.	カテゴリー名	n	%	前回(全体)%
1	配偶者(事実婚含む)	990	63.6	70.9
2	子ども	617	39.6	51.7
3	子どもの配偶者	21	1.3	1.1
4	実父	60	3.9	3.5
5	実母	114	7.3	7.8
6	配偶者の父・母	17	1.1	2.5
7	孫	16	1.0	1.5
8	祖父・祖母	4	0.3	0.4
9	兄弟・姉妹	37	2.4	2.4
10	曾祖父・母、ひ孫、おじ・おば、おい・めいなどの親族	7	0.4	0.5
11	恋人・友人	10	0.6	0.3
12	その他の人(ホームステイをしている人)など	2	0.1	0.9
13	同居している人はいない	313	20.1	13.7
	無回答	39	2.5	1.6
	全体	1,557	100.0	

累計 (n)	2,247	累計 (%)	144.3
--------	-------	--------	-------

(7) 問7 あなたと同居している人は合計で何人ですか。あなた以外の人数をお答えください。... (SA)

No.	カテゴリー名	n	%	前回(全体)%
1	1人	467	38.8	31.2
2	2人	361	30.0	30.8
3	3人	232	19.3	24.4
4	4人	91	7.6	9.0
5	5人以上	33	2.7	3.5
	無回答	21	1.7	1.1
	非該当	352		
	全体	1,205	100.0	

(8) 問8 あなたと同居している人のうち、収入を得ている人は合計で何人ですか。あなた以外の人数をお答えください。... (SA)

No.	カテゴリー名	n	%	前回(全体)%
1	1人	632	52.9	52.7
2	2人	292	24.5	28.0
3	3人	60	5.0	5.8
4	4人	20	1.7	1.0
5	5人以上	3	0.3	0.2
6	収入を得ている同居人はいない	161	13.5	10.8
7	わからない	8	0.7	0.3
	無回答	18	1.5	1.2
	非該当	363		
	全体	1,194	100.0	

(9) 問9 あなたが最後に卒業した学校又は現在、在学している学校をお答えください。... (SA)

No.	カテゴリー名	n	%	前回(全体)%
1	小学校・中学校	23	1.5	0.9
2	高校(旧制中学校含む)	261	16.8	17.6
3	専門学校	161	10.3	11.9
4	短大・高専	197	12.7	12.4
5	大学	785	50.4	50.1
6	大学院	122	7.8	6.8
7	その他	1	0.1	0.0
	無回答	7	0.4	0.3
	全体	1,557	100.0	

調査名 [「狛江市」市民一般調査]

(11) 問10 あなたの現在の仕事をお答えください。... (SA)

No.	カテゴリー名	n	%	前回(全体)%
1	正規の職員・従業員	520	33.4	41.0
2	派遣社員	27	1.7	2.5
3	パート・アルバイト (学生アルバイトを除く)	249	16.0	14.6
4	契約社員・嘱託	110	7.1	7.2
5	会社などの役員	41	2.6	3.1
6	自営業主	105	6.7	6.1
7	家族従業者・内職	10	0.6	1.4
8	学生・生徒	5	0.3	1.2
9	仕事をしていない (仕事を探している)	75	4.8	4.6
10	仕事をしていない (仕事を探していない)	377	24.2	16.0
11	その他	29	1.9	0.0
	無回答	9	0.6	2.3
	全体	1,557	100.0	

(13) 問11 あなたのお住まいは、次のどれですか。... (SA)

No.	カテゴリー名	n	%	前回(全体)%
1	持ち家 (一戸建て)	757	48.6	47.4
2	持ち家 (マンションなどの共同住宅)	391	25.1	25.1
3	民営の賃貸住宅	328	21.1	21.8
4	都道府県・市営の賃貸住宅	32	2.1	1.8
5	都市再生機構 (UR)・公社などの賃貸住宅	21	1.3	1.5
6	給与住宅 (社宅・公務員住宅など)	9	0.6	0.9
7	会社・学校等の寮・寄宿舎	0	0.0	0.2
8	わからない	3	0.2	0.5
9	その他	11	0.7	0.3
	無回答	5	0.3	0.6
	全体	1,557	100.0	

(15) 問12 あなたの世帯の2024 (令和6) 年における年間収入 (税・社会保険料込み)をお答えください。... (SA)

No.	カテゴリー名	n	%	前回(全体)%
1	100万円未満	91	5.8	5.0
2	100～199万円	102	6.6	6.3
3	200～299万円	162	10.4	9.4
4	300～399万円	171	11.0	8.6
5	400～499万円	131	8.4	9.1
6	500～699万円	210	13.5	13.8
7	700～999万円	189	12.1	17.2
8	1,000～1,499万円	212	13.6	16.0
9	1,500万円以上	95	6.1	5.9
10	わからない	156	10.0	6.6
	無回答	38	2.4	2.1
	全体	1,557	100.0	

(16) 問13 あなたがコミュニケーション (連絡) をとる際にお使いの情報通信機器をお答えください。... (MA)

No.	カテゴリー名	n	%	前回(全体)%
1	固定電話・FAX	532	34.2	31.4
2	携帯電話・スマートフォン	1,538	98.8	98.3
3	タブレット型端末	212	13.6	19.0
4	パソコン	676	43.4	51.0
5	その他の通信機器 (インターネットに接続できるゲーム機等)	26	1.7	3.2
6	人とのコミュニケーションには「情報通信機器」を使っていない	2	0.1	0.6
	無回答	4	0.3	0.5
	全体	1,557	100.0	
	累計 (n)	2,990	累計 (%)	192.0

(17) 問14 同居していない家族や友人たちとのコミュニケーション頻度/①直接会って話す... (SA)

No.	カテゴリー名	n	%	前回(全体)%
1	週4～5回以上	193	12.4	13.5
2	週2～3回程度	208	13.4	12.8
3	週1回程度	234	15.0	15.4
4	2週間に1回程度	181	11.6	10.7
5	月1回程度	306	19.7	18.5
6	月1回未満	334	21.5	21.9
7	全くない	78	5.0	5.6
	無回答	23	1.5	1.6
	全体	1,557	100.0	

調査名【「狛江市」市民一般調査】

(18) 問14 同居していない家族や友人たちとのコミュニケーション頻度/②電話（ビデオ通話を含む）... (S A)

No.	カテゴリ名	n	%	前回(全体)%
1	週4～5回以上	105	6.7	8.3
2	週2～3回程度	165	10.6	10.4
3	週1回程度	210	13.5	16.1
4	2週間に1回程度	149	9.6	12.1
5	月1回程度	266	17.1	17.8
6	月1回未満	366	23.5	20.8
7	全くない	256	16.4	12.4
	無回答	40	2.6	2.1
	全体	1,557	100.0	

(19) 問14 同居していない家族や友人たちとのコミュニケーション頻度/③郵便やFAX... (S A)

No.	カテゴリ名	n	%	前回(全体)%
1	週4～5回以上	1	0.1	0.4
2	週2～3回程度	4	0.3	0.3
3	週1回程度	16	1.0	1.2
4	2週間に1回程度	20	1.3	1.1
5	月1回程度	73	4.7	5.0
6	月1回未満	381	24.5	27.1
7	全くない	998	64.1	60.4
	無回答	64	4.1	4.5
	全体	1,557	100.0	

(20) 問14 同居していない家族や友人たちとのコミュニケーション頻度/④SNSや電子メールなど... (S A)

No.	カテゴリ名	n	%	前回(全体)%
1	週4～5回以上	445	28.6	31.8
2	週2～3回程度	276	17.7	19.6
3	週1回程度	233	15.0	13.6
4	2週間に1回程度	143	9.2	8.0
5	月1回程度	187	12.0	10.4
6	月1回未満	160	10.3	7.5
7	全くない	91	5.8	7.4
	無回答	22	1.4	1.7
	全体	1,557	100.0	

④ SNS (LINEによるチャットなど)

(21) 問15 同居している人とのコミュニケーション頻度/①直接会って話す... (S A)

No.	カテゴリ名	n	%	前回(全体)%
1	週4～5回以上	1,100	70.6	80.3
2	週2～3回程度	35	2.2	2.0
3	週1回程度	27	1.7	0.9
4	2週間に1回程度	4	0.3	0.2
5	月1回程度	4	0.3	0.4
6	月1回未満	9	0.6	0.2
7	全くない	6	0.4	1.3
	無回答	372	23.9	14.6
	全体	1,557	100.0	

(22) 問15 同居している人とのコミュニケーション頻度/②電話（ビデオ通話を含む）... (S A)

No.	カテゴリ名	n	%	前回(全体)%
1	週4～5回以上	136	8.7	9.9
2	週2～3回程度	115	7.4	11.4
3	週1回程度	153	9.8	11.0
4	2週間に1回程度	94	6.0	6.0
5	月1回程度	124	8.0	7.3
6	月1回未満	188	12.1	11.9
7	全くない	327	21.0	25.4
	無回答	420	27.0	17.1
	全体	1,557	100.0	

(23) 問15 同居している人とのコミュニケーション頻度/③SNSや電子メールなど... (S A)

No.	カテゴリー名	n	%
1	週4～5回以上	594	38.2
2	週2～3回程度	185	11.9
3	週1回程度	106	6.8
4	2週間に1回程度	50	3.2
5	月1回程度	44	2.8
6	月1回未満	54	3.5
7	全くない	122	7.8
	無回答	402	25.8
	全体	1,557	100.0

④ SNS (LINEによるチャットなど)

前回(全体)%
47.6
11.7
6.7
2.3
2.6
2.8
10.2
16.1

(24) 問16 次に挙げる事柄で頼れる人/①子どもの世話や看病... (S A)

No.	カテゴリー名	n	%
1	いる	545	35.0
2	いない	181	11.6
3	このことでは人に頼らない	45	2.9
4	現時点で必要はない	752	48.3
	無回答	34	2.2
	全体	1,557	100.0

前回(全体)%
53.2
17.4
20.4
8.9

(25) 問16 次に挙げる事柄で頼れる人/②(子ども以外の)介護や看病... (S A)

No.	カテゴリー名	n	%
1	いる	518	33.3
2	いない	351	22.5
3	このことでは人に頼らない	42	2.7
4	現時点で必要はない	632	40.6
	無回答	14	0.9
	全体	1,557	100.0

前回(全体)%
47.3
32.6
14.7
5.4

(26) 問16 次に挙げる事柄で頼れる人/③重要な事柄の相談... (S A)

No.	カテゴリー名	n	%
1	いる	1,141	73.3
2	いない	165	10.6
3	このことでは人に頼らない	66	4.2
4	現時点で必要はない	169	10.9
	無回答	16	1.0
	全体	1,557	100.0

前回(全体)%
80.4
11.4
6.8
1.4

(27) 問16 次に挙げる事柄で頼れる人/④愚痴を聞いてくれること... (S A)

No.	カテゴリー名	n	%
1	いる	1,191	76.5
2	いない	139	8.9
3	このことでは人に頼らない	88	5.7
4	現時点で必要はない	124	8.0
	無回答	15	1.0
	全体	1,557	100.0

前回(全体)%
82.1
9.0
7.7
1.2

(28) 問16 次に挙げる事柄で頼れる人/⑤喜びや悲しみを分かち合うこと... (S A)

No.	カテゴリー名	n	%
1	いる	1,302	83.6
2	いない	133	8.5
3	このことでは人に頼らない	39	2.5
4	現時点で必要はない	68	4.4
	無回答	15	1.0
	全体	1,557	100.0

前回(全体)%
87.9
6.8
3.8
1.4

(29) 問16 次に挙げる事柄で頼れる人/⑥いざというときのお金の援助... (S A)

No.	カテゴリー名	n	%
1	いる	593	38.1
2	いない	270	17.3
3	このことでは人に頼らない	248	15.9
4	現時点で必要はない	434	27.9
	無回答	12	0.8
	全体	1,557	100.0

前回(全体)%
53.1
20.3
25.5
1.0

(30) 問16 次に挙げる事柄で頼れる人/⑦日ごろのちょっとしたことの手助け... (SA)

No.	カテゴリー名	n	%	前回(全体)%
1	いる	893	57.4	69.1
2	いない	250	16.1	17.8
3	このことでは人に頼らない	91	5.8	12.1
4	現時点で必要はない	314	20.2	
	無回答	9	0.6	0.9
	全体	1,557	100.0	

(31) 問16 次に挙げる事柄で頼れる人/⑧家を借りるときの保証人を頼むこと... (SA)

No.	カテゴリー名	n	%	前回(全体)%
1	いる	609	39.1	59.9
2	いない	189	12.1	14.6
3	このことでは人に頼らない	77	4.9	22.9
4	現時点で必要はない	666	42.8	
	無回答	16	1.0	2.7
	全体	1,557	100.0	

(32) 問16 次に挙げる事柄で頼れる人/⑨福祉施設や病院等に入所・入院する際に身元保証人を頼むこと... (SA)

No.	カテゴリー名	n	%	前回(全体)%
1	いる	994	63.8	79.7
2	いない	148	9.5	11.3
3	このことでは人に頼らない	24	1.5	7.3
4	現時点で必要はない	378	24.3	
	無回答	13	0.8	1.7
	全体	1,557	100.0	

(33) 問16 次に挙げる事柄で頼れる人/⑩成年後見人等を頼むこと... (SA)

No.	カテゴリー名	n	%	前回(全体)%
1	いる	347	22.3	45.7
2	いない	185	11.9	24.2
3	このことでは人に頼らない	47	3.0	24.8
4	現時点で必要はない	957	61.5	
	無回答	21	1.3	5.3
	全体	1,557	100.0	

(34) 問16 また、頼れる人はだれか/①子どもの世話や看病... (MA)

No.	カテゴリー名	n	%	前回(全体)%	
1	家族・親族	443	81.3	88.1	
2	友人・知人	51	9.4	12.6	
3	近所の人	18	3.3	3.7	
4	職場の人	7	1.3	1.5	
5	民生委員・福祉の人	7	1.3	1.6	
6	その他の人	4	0.7	0.6	
	無回答	98	18.0	11.2	
	非該当	1,012			
	全体	545	100.0		
				累計 (n)	累計 (%)
				628	115.2

(35) 問16 また、頼れる人はだれか/②(子ども以外の)介護や看病... (MA)

No.	カテゴリー名	n	%	前回(全体)%	
1	家族・親族	408	78.8	83.1	
2	友人・知人	38	7.3	6.6	
3	近所の人	8	1.5	2.0	
4	職場の人	7	1.4	0.8	
5	民生委員・福祉の人	35	6.8	5.0	
6	その他の人	15	2.9	2.1	
	無回答	78	15.1	13.9	
	非該当	1,039			
	全体	518	100.0		
				累計 (n)	累計 (%)
				589	113.7

調査名 [【狛江市】市民一般調査]

(36) 問16 また、頼れる人はだれか/③重要な事柄の相談... (MA)

No.	カテゴリー名	n	%	前回(全体)%	
1	家族・親族	886	77.7	81.8	
2	友人・知人	326	28.6	32.0	
3	近所の人	7	0.6	0.7	
4	職場の人	53	4.6	6.2	
5	民生委員・福祉の人	17	1.5	1.3	
6	その他の人	20	1.8	1.3	
	無回答	202	17.7	14.9	
	非該当	416			
	全体	1,141	100.0		
				累計 (n)	累計 (%)
				1,511	132.4

(37) 問16 また、頼れる人はだれか/④愚痴を聞いてくれること... (MA)

No.	カテゴリー名	n	%	前回(全体)%	
1	家族・親族	791	66.4	72.2	
2	友人・知人	655	55.0	58.4	
3	近所の人	48	4.0	4.0	
4	職場の人	193	16.2	19.4	
5	民生委員・福祉の人	13	1.1	0.9	
6	その他の人	18	1.5	1.4	
	無回答	216	18.1	14.9	
	非該当	366			
	全体	1,191	100.0		
				累計 (n)	累計 (%)
				1,934	162.4

(38) 問16 また、頼れる人はだれか/⑤喜びや悲しみを分かち合うこと... (MA)

No.	カテゴリー名	n	%	前回(全体)%	
1	家族・親族	970	74.5	79.0	
2	友人・知人	668	51.3	55.0	
3	近所の人	61	4.7	4.4	
4	職場の人	157	12.1	14.6	
5	民生委員・福祉の人	9	0.7	0.4	
6	その他の人	19	1.5	1.3	
	無回答	246	18.9	15.6	
	非該当	255			
	全体	1,302	100.0		
				累計 (n)	累計 (%)
				2,130	163.6

(39) 問16 また、頼れる人はだれか/⑥いざというときのお金の援助... (MA)

No.	カテゴリー名	n	%	前回(全体)%	
1	家族・親族	489	82.5	87.9	
2	友人・知人	30	5.1	5.0	
3	近所の人	1	0.2	0.0	
4	職場の人	1	0.2	0.4	
5	民生委員・福祉の人	1	0.2	0.6	
6	その他の人	5	0.8	0.7	
	無回答	92	15.5	11.2	
	非該当	964			
	全体	593	100.0		
				累計 (n)	累計 (%)
				619	104.4

(40) 問16 また、頼れる人はだれか/⑦日ごろのちょっとしたことの手助け... (MA)

No.	カテゴリー名	n	%	前回(全体)%	
1	家族・親族	680	76.1	80.6	
2	友人・知人	299	33.5	36.2	
3	近所の人	90	10.1	10.4	
4	職場の人	76	8.5	10.6	
5	民生委員・福祉の人	17	1.9	1.6	
6	その他の人	12	1.3	1.5	
	無回答	146	16.3	14.6	
	非該当	664			
	全体	893	100.0		
				累計 (n)	累計 (%)
				1,320	147.8

調査名 [【狛江市】市民一般調査]

(41) 問16 また、頼れる人はだれか/⑧家を借りるときの保証人を頼むこと... (MA)

No.	カテゴリー名	n	%	前回(全体)%	
1	家族・親族	506	83.1	86.0	
2	友人・知人	24	3.9	3.1	
3	近所の人	0	0.0	0.0	
4	職場の人	1	0.2	0.3	
5	民生委員・福祉の人	2	0.3	0.3	
6	その他の人	1	0.2	0.5	
	無回答	98	16.1	13.3	
	非該当	948			
	全体	609	100.0		
				累計 (n)	累計 (%)
				632	103.8

(42) 問16 また、頼れる人はだれか/⑨福祉施設や病院等に入所・入院する際に身元保証人を頼むこと... (MA)

No.	カテゴリー名	n	%	前回(全体)%	
1	家族・親族	781	78.6	82.3	
2	友人・知人	29	2.9	3.6	
3	近所の人	2	0.2	0.1	
4	職場の人	3	0.3	0.2	
5	民生委員・福祉の人	3	0.3	0.8	
6	その他の人	7	0.7	0.6	
	無回答	199	20.0	16.3	
	非該当	563			
	全体	994	100.0		
				累計 (n)	累計 (%)
				1,024	103.0

(43) 問16 また、頼れる人はだれか/⑩成年後見人等を頼むこと... (MA)

No.	カテゴリー名	n	%	前回(全体)%	
1	家族・親族	329	94.8	95.4	
2	友人・知人	9	2.6	3.4	
3	近所の人	4	1.2	0.0	
4	職場の人	2	0.6	0.0	
5	民生委員・福祉の人	4	1.2	1.5	
6	その他の人	3	0.9	1.2	
	無回答	12	3.5	2.9	
	非該当	1,210			
	全体	347	100.0		
				累計 (n)	累計 (%)
				363	104.6

(44) 問17 あなたは現在、行政機関やNPO等の民間団体から、困りごとに対する支援（対価を支払うものを除く。）を受けていますか。... (SA)

No.	カテゴリー名	n	%	前回(全体)%
1	受けている	90	5.8	5.3
2	受けていない	1,385	89.0	90.8
3	わからない	56	3.6	2.6
	無回答	26	1.7	1.3
	全体	1,557	100.0	

(45) 問17-1 あなたはどこから支援を受けていますか。... (SA)

No.	カテゴリー名	n	%	前回(全体)%
1	行政機関（国や自治体）	54	60.0	58.8
2	社会福祉協議会	23	25.6	23.5
3	NPO等の民間団体・ボランティア団体	7	7.8	14.7
4	自治会・町内会	1	1.1	1.5
5	その他	3	3.3	0.0
	無回答	2	2.2	1.5
	非該当	1,467		
	全体	90	100.0	

(47) 問17-2 あなたはどのような支援を受けていますか。... (SA)

No.	カテゴリー名	n	%	前回(全体)%
1	経済的な支援（給付や貸付等）	28	31.1	19.1
2	現物提供等の支援（食料品・日用品の提供）	7	7.8	10.3
3	人的な支援（世話や介護）	15	16.7	23.5
4	相談支援（助言や情報提供等）	32	35.6	42.6
5	その他	6	6.7	0.0
	無回答	2	2.2	4.4
	非該当	1,467		
	全体	90	100.0	

(49) 問17-3 その理由をお答えください。... (MA)

No.	カテゴリ名	n	%	前回(全体)%	
1	支援が必要でないため	1,246	90.0	88.4	
2	支援が必要だが、我慢できる程度であるため	72	5.2	4.8	
3	支援の受け方がわからないため	90	6.5	9.1	
4	支援を受けるための手続きが面倒であるため	35	2.5	3.4	
5	支援を受けるのが恥ずかしいと感じるため	13	0.9	1.4	
6	支援を受けると相手に負担をかけるため	4	0.3	0.9	
7	支援を申し込んだが断られたため(支援対象外の場合を含む)	8	0.6	1.0	
8	有料の支援やサービスを受けているため	15	1.1		
9	その他	5	0.4	0.7	
	無回答	9	0.6	0.8	
	非該当	172			
	全体	1,385	100.0		
				累計 (n)	累計 (%)
				1,497	108.1

(51) 問18 助けを必要としているときにする事柄/①家族・親族... (MA)

No.	カテゴリ名	n	%	前回(全体)%	
1	子どもの世話や看病	974	62.6	74.5	
2	(子ども以外の)介護や看病	912	58.6	66.9	
3	重要な事柄の相談	1,125	72.3	79.0	
4	愚痴を聞くこと	962	61.8	64.5	
5	喜びや悲しみを分かちあうこと	723	46.4	52.3	
6	いざというときのお金の援助	586	37.6	43.5	
7	日ごろのちょっとした手助け	632	40.6	46.0	
8	1～7のことはしない	66	4.2	2.8	
	無回答	173	11.1	8.4	
	全体	1,557	100.0		
				累計 (n)	累計 (%)
				6,153	395.2

(52) 問18 助けを必要としているときにする事柄/②友人・知人... (MA)

No.	カテゴリ名	n	%	前回(全体)%	
1	子どもの世話や看病	308	19.8	30.2	
2	(子ども以外の)介護や看病	180	11.6	16.0	
3	重要な事柄の相談	631	40.5	46.0	
4	愚痴を聞くこと	916	58.8	60.3	
5	喜びや悲しみを分かちあうこと	610	39.2	44.5	
6	いざというときのお金の援助	92	5.9	7.3	
7	日ごろのちょっとした手助け	458	29.4	35.6	
8	1～7のことはしない	85	5.5	4.5	
	無回答	401	25.8	24.0	
	全体	1,557	100.0		
				累計 (n)	累計 (%)
				3,681	236.4

(53) 問18 助けを必要としているときにする事柄/③近所の人... (MA)

No.	カテゴリ名	n	%	前回(全体)%	
1	子どもの世話や看病	141	9.1	14.0	
2	(子ども以外の)介護や看病	78	5.0	6.7	
3	重要な事柄の相談	122	7.8	9.9	
4	愚痴を聞くこと	376	24.1	24.9	
5	喜びや悲しみを分かちあうこと	196	12.6	16.5	
6	いざというときのお金の援助	8	0.5	0.5	
7	日ごろのちょっとした手助け	324	20.8	26.4	
8	1～7のことはしない	289	18.6	16.4	
	無回答	705	45.3	43.5	
	全体	1,557	100.0		
				累計 (n)	累計 (%)
				2,239	143.8

(54) 問18 助けを必要としているときにする事柄/④職場の人... (MA)

No.	カテゴリ名	n	%	前回(全体)%	
1	子どもの世話や看病	92	5.9	10.0	
2	(子ども以外の)介護や看病	62	4.0	4.3	
3	重要な事柄の相談	281	18.0	24.4	
4	愚痴を聞くこと	574	36.9	40.5	
5	喜びや悲しみを分かちあうこと	321	20.6	26.7	
6	いざというときのお金の援助	19	1.2	1.4	
7	日ごろのちょっとした手助け	286	18.4	25.0	
8	1～7のことはしない	202	13.0	11.2	
	無回答	688	44.2	40.7	
	全体	1,557	100.0		
				累計 (n)	累計 (%)
				2,525	162.2

(55) 問19 会やグループに参加してるか/①町会・自治会... (S A)

No.	カテゴリー名	n	%	前回(全体)%
1	1年以上前から参加している	517	33.2	29.9
2	この1年以内に新たに参加するようになった	23	1.5	1.3
3	参加したいができない	102	6.6	8.1
4	参加する予定はない	866	55.6	58.3
	無回答	49	3.1	2.4
	全体	1,557	100.0	

(56) 問19 会やグループに参加してるか/②ボランティアやNPO... (S A)

No.	カテゴリー名	n	%	前回(全体)%
1	1年以上前から参加している	252	16.2	12.4
2	この1年以内に新たに参加するようになった	17	1.1	1.5
3	参加したいができない	254	16.3	19.2
4	参加する予定はない	963	61.8	63.7
	無回答	71	4.6	3.2
	全体	1,557	100.0	

(57) 問19 会やグループに参加してるか/③宗教団体(檀家や氏子を含む)... (S A)

No.	カテゴリー名	n	%	前回(全体)%
1	1年以上前から参加している	139	8.9	11.2
2	この1年以内に新たに参加するようになった	3	0.2	0.2
3	参加したいができない	14	0.9	0.7
4	参加する予定はない	1,345	86.4	84.7
	無回答	56	3.6	3.1
	全体	1,557	100.0	

(58) 問19 会やグループに参加してるか/④PTAや保護者会... (S A)

No.	カテゴリー名	n	%	前回(全体)%
1	1年以上前から参加している	189	12.1	16.4
2	この1年以内に新たに参加するようになった	17	1.1	3.1
3	参加したいができない	30	1.9	2.8
4	参加する予定はない	1,212	77.8	71.9
	無回答	109	7.0	5.8
	全体	1,557	100.0	

(59) 問19 会やグループに参加してるか/⑤趣味の会やスポーツクラブ... (S A)

No.	カテゴリー名	n	%	前回(全体)%
1	1年以上前から参加している	462	29.7	24.8
2	この1年以内に新たに参加するようになった	55	3.5	4.1
3	参加したいができない	262	16.8	23.5
4	参加する予定はない	732	47.0	44.9
	無回答	46	3.0	2.7
	全体	1,557	100.0	

(60) 問19 会やグループに参加してるか/⑥職場内の会やグループ... (S A)

No.	カテゴリー名	n	%	前回(全体)%
1	1年以上前から参加している	287	18.4	18.2
2	この1年以内に新たに参加するようになった	26	1.7	1.3
3	参加したいができない	71	4.6	6.6
4	参加する予定はない	1,026	65.9	65.9
	無回答	147	9.4	8.1
	全体	1,557	100.0	

(61) 問19 会やグループに参加してるか/⑦同じ学校出身者の会やグループ... (S A)

No.	カテゴリー名	n	%	前回(全体)%
1	1年以上前から参加している	556	35.7	29.9
2	この1年以内に新たに参加するようになった	20	1.3	1.0
3	参加したいができない	111	7.1	10.2
4	参加する予定はない	794	51.0	54.6
	無回答	76	4.9	4.3
	全体	1,557	100.0	

(62) 問19 会やグループに参加しているか/⑧地域のサロンや居場所... (SA)

No.	カテゴリ名	n	%	前回(全体)%
1	1年以上前から参加している	124	8.0	6.6
2	この1年以内に新たに参加するようになった	13	0.8	1.3
3	参加したいができない	178	11.4	12.6
4	参加する予定はない	1,154	74.1	74.6
	無回答	88	5.7	4.9
	全体	1,557	100.0	

(63) 問20 さみしい気持ち(孤独感)を日ごろ、感じますか... (SA)

No.	カテゴリ名	n	%	前回(全体)%
1	とても感じる	66	4.2	4.7
2	やや感じる	301	19.3	18.7
3	あまり感じない	578	37.1	36.7
4	感じない	599	38.5	39.0
	無回答	13	0.8	0.9
	全体	1,557	100.0	

(64) 問21 孤立死(誰にも看取られることなく、亡くなった後に発見される死)について、身近な問題だと感じますか... (SA)

No.	カテゴリ名	n	%	前回(全体)%
1	身近な問題だと思う	545	35.0	
2	やや身近な問題だと思う。	355	22.8	
3	どちらともいえない	282	18.1	
4	あまり身近な問題だと思わない	180	11.6	
5	身近な問題だと思わない	181	11.6	
	無回答	14	0.9	
	全体	1,557	100.0	

新規

(65) 問22 あなたやあなたの周りの方に「ひきこもり」の状態にある方(仕事や学校等に行かず、家族以外の人との交流をほとんどしない方)はいますか... (SA)

No.	カテゴリ名	n	%	前回(全体)%
1	いる	201	12.9	11.0
2	いない	1,092	70.1	74.4
3	わからない	256	16.4	13.0
	無回答	8	0.5	1.6
	全体	1,557	100.0	

(66) 問23 その方とあなたの関係を教えてください... (SA)

No.	カテゴリ名	n	%	前回(全体)%
1	(回答者)本人	17	8.5	16.4
2	家族	51	25.4	27.1
3	親族	58	28.9	20.7
4	学校、職場などの知人	26	12.9	15.0
5	近所の人	28	13.9	9.3
6	SNSなどで知り合った人	1	0.5	0.0
7	その他	20	10.0	0.0
	無回答	0	0.0	11.4
	非該当	1,356		
	全体	201	100.0	

(68) 問24 その方の年齢を教えてください... (SA)

No.	カテゴリ名	n	%	前回(全体)%
1	20歳未満	45	22.4	20.0
2	20歳代	21	10.4	12.9
3	30歳代	34	16.9	15.7
4	40歳代	33	16.4	20.7
5	50歳代	27	13.4	16.4
6	60歳代	19	9.5	7.9
7	70歳代	12	6.0	4.3
8	80歳以上	7	3.5	1.4
9	わからない	3	1.5	
	無回答	0	0.0	0.7
	非該当	1,356		
	全体	201	100.0	

(69) 問25 その方の交流の状況について、お答えください。... (SA)

No.	カテゴリ名	n	%	前回(全体)%
1	家族ともほとんど会話がな	19	9.5	11.4
2	家族と会話はするが、家族以外の人と交流がない	97	48.3	51.4
3	人と会うことはほとんどないが、SNS、インターネット等を通じて人と交	18	9.0	21.4
4	流している	17	8.5	10.0
5	趣味のために人と会うことはある	10	5.0	2.1
6	近隣住民とは交流がある	38	18.9	
	わからない	2	1.0	3.6
	無回答			
	非該当	1,356		
	全体	201	100.0	

(70) 問26 その方はふだんどれくらい外出しますか。... (SA)

No.	カテゴリ名	n	%	前回(全体)%
1	ふだんは家にいるが、決まった目的のときだけ外出する	101	50.2	27.9
2	ふだんは家にいるが、生活必需品の買い物などには出かける	44	21.9	37.9
3	自室からは出るが、家からは出ない	21	10.4	14.3
4	自室からほとんど出ない	10	5.0	5.7
5	その他	25	12.4	12.9
	無回答	0	0.0	1.4
	非該当	1,356		
	全体	201	100.0	

(71) 問27 その方がその状態になってどのくらい続いていますか。... (SA)

No.	カテゴリ名	n	%	前回(全体)%
1	6カ月未満	8	4.5	2.5
2	6カ月～1年	13	7.4	11.7
3	1年～5年	44	25.0	33.3
4	5年以上	92	52.3	44.2
5	わからない	19	10.8	8.3
	無回答	0	0.0	0.0
	非該当	1,381		
	全体	176	100.0	

(72) 問28 その方がその状態になったきっかけは何ですか。... (MA)

No.	カテゴリ名	n	%	前回(全体)%
1	疾病や障がい(精神的なもの)	45	25.6	29.2
2	疾病や障がい(身体的なもの)	23	13.1	10.8
3	就職活動がうまくいかなかった	19	10.8	
4	失業・退職	24	13.6	23.3
5	学校や職場でのいじめや疎外感	28	15.9	
6	受験に失敗したこと(中学・高校・大学等(*))	0	0.0	8.3
7	不登校(小学校)	27	15.3	18.3
8	不登校(中学校)	31	17.6	7.5
9	不登校(高等学校)	9	5.1	13.3
10	不登校(大学等)	7	4.0	11.7
11	性格的なもの	27	15.3	16.7
12	事故や犯罪	0	0.0	1.7
13	家族関係	16	9.1	
14	特にきっかけや理由はない	2	1.1	4.2
15	きっかけがわからない	30	17.0	17.5
16	その他	5	2.8	8.3
	無回答	0	0.0	0.0
	非該当	1,381		
	全体	176	100.0	
				累計 (n) 累計 (%)
				293 166.5

(74) 問29 地震が発生したときや大雨が降っているときなど災害が発生するおそれがある場合、どのような手段で避難情報などを収集していますか。よく利用するツールをすべてお選びください。... (MA)

No.	カテゴリ名	n	%	前回(全体)%
1	テレビ(データ放送除く)	1,243	79.8	79.3
2	テレビのデータ放送(dボタン)	323	20.7	22.2
3	ラジオ	377	24.2	25.0
4	常時携帯している情報端末(スマートフォン・携帯電話など)	1,436	92.2	92.5
5	常時携帯していない情報端末(パソコン・タブレットなど)	266	17.1	15.7
6	情報を収集していない	11	0.7	0.8
7	その他	16	1.0	0.3
	無回答	7	0.4	0.8
	全体	1,557	100.0	
				累計 (n) 累計 (%)
				3,679 236.3

調査名【「狛江市」市民一般調査】

(76) 問30 あなたは、災害が発生又は発生する恐れがある時に、ご自身の安否確認や避難支援を行ってくれる人はいますか。... (SA)

No.	カテゴリ名	n	%
1	いる	1,154	74.1
2	いない	388	24.9
	無回答	15	1.0
	全体	1,557	100.0

新規

(77) 問30-1 それは、誰ですか。... (MA)

No.	カテゴリ名	n	%
1	同居の家族・親族	890	77.1
2	近居の家族・親族	491	42.5
3	近隣の友人・知人	238	20.6
4	ケアマネジャー	12	1.0
5	その他	83	7.2
	無回答	9	0.8
	非該当	403	
	全体	1,154	100.0

新規

累計 (n)	累計 (%)
1,723	149.3

(79) 問31 市で自動起動機能付き防災ラジオを個別避難計画を策定された避難行動要支援者に無償貸与していますが、あなたは防災ラジオの貸与を希望しますか。... (SA)

No.	カテゴリ名	n	%
1	無償なら希望する	690	44.3
2	有償でも希望する	33	2.1
3	既に貸与されている	49	3.1
4	希望しない	479	30.8
5	わからない	293	18.8
	無回答	13	0.8
	全体	1,557	100.0

前回(全体)%
48.0
3.2
1.2
30.7
16.2
0.8

(80) 問32 あなたは下記の呼びかけ等により、避難を開始しますか。... (MA)

No.	カテゴリ名	n	%
1	市職員、消防職員・団員、町内会役員等による避難広報呼びかけ	1,266	81.3
2	近所の人が避難を開始したことを確認したとき	859	55.2
3	直接、誰かに避難を呼びかけられたとき	844	54.2
4	あくまで自分で判断し避難する	549	35.3
5	避難をしない	27	1.7
6	その他	22	1.4
	無回答	10	0.6
	全体	1,557	100.0

前回(全体)%
79.7
53.8
52.4
36.4
0.9
2.0
0.8

累計 (n)	累計 (%)
3,577	229.7

(82) 問33 大地震などの災害が起こったときに、あなたは近隣に住む家族以外の避難行動要支援者のためにどのような助け合いや協力ができますか。... (MA)

No.	カテゴリ名	n	%
1	安否確認	1,041	66.9
2	安全な場所への避難の手助け	961	61.7
3	災害状況や避難情報の伝達	892	57.3
4	家族や親族への連絡生活必需品の確保	636	40.8
5	一時的な保護	398	25.6
6	介護や手当て	326	20.9
7	精神的ケア	250	16.1
8	協力できない又は難しい	89	5.7
9	わからない	161	10.3
10	その他	9	0.6
	無回答	8	0.5
	全体	1,557	100.0

前回(全体)%
68.5
63.1
54.9
41.2
31.1
23.2
15.9
7.0
12.8
0.5
0.7

累計 (n)	累計 (%)
4,771	306.4

(84) 問33-1 協力できない理由について、次のどれに該当しますか。... (MA)

No.	カテゴリ名	n	%
1	近所付き合いがあまりない	39	43.8
2	避難行動要支援者がどこにいるかわからない	24	27.0
3	家族にもお年寄りや乳幼児等があるので、近所まで手が回らない	29	32.6
4	自分自身の身体が不自由	24	27.0
5	他人のことにはあまり関わりたくない	17	19.1
6	行政が直接支援すべきだと思う	13	14.6
7	その他	10	11.2
	無回答	0	0.0
	非該当	1,468	
	全体	89	100.0

前回(全体)%
53.3
35.6
43.3
14.4
21.1
10.0
12.2
1.1

累計 (n)	累計 (%)
156	175.3

(86) 問34 避難行動要支援者の対策として、あなたは行政に何を期待しますか。... (MA)

No.	カテゴリー名	n	%	前回(全体)%	
1	自動起動機能付き防災ラジオなどの普及	314	20.2	19.4	
2	地域での協働体制づくりの支援	671	43.1	43.7	
3	おむつややわらかい食べ物等避難行動要支援者用生活支援用品を蓄える	375	24.1	29.3	
4	避難行動要支援者の世帯情報を活用し、緊急時の対応活動を行う	402	25.8	25.8	
5	避難行動要支援者の世帯を訪問し、防災などの相談にのる	114	7.3	6.4	
6	障がいのある方への配慮	330	21.2	22.1	
7	避難所で必要な配慮がなされるよう啓発を行う	321	20.6	19.7	
8	避難行動要支援者も参加した防災・避難訓練を実施する	145	9.3	11.2	
9	特にない	71	4.6	2.6	
10	その他	21	1.3	1.3	
	無回答	19	1.2	1.3	
	全体	1,557	100.0		
				累計 (n)	累計 (%)
				2,783	178.7

(88) 問35 あなたに万一のことがあった場合に「頼れる」と思う人・事業所はどちらですか。... (MA)

No.	カテゴリー名	n	%	新規	
1	同居の家族・親族	1,062	68.2	新規	
2	別居の家族・親族	899	57.7		
3	友人・知人	400	25.7		
4	市役所	314	20.2		
5	社会福祉協議会	108	6.9		
6	地域包括支援センター	165	10.6		
7	ケアマネジャー	101	6.5		
8	訪問看護・医療関係者	82	5.3		
9	相談支援専門員	46	3.0		
10	成年後見人等	18	1.2		
11	高齢者等終身サポート事業所	33	2.1		
12	思いあたらない	80	5.1		
13	その他	10	0.6		
	無回答	20	1.3		
	全体	1,557	100.0		
				累計 (n)	累計 (%)
				3,338	214.4

(90) 問36 同居の家族・親族等で頼れる人がいない場合や、仮に今後、そうなられた場合に生活を続けていく上で、特にどのような支援があれば安心だと思いますか。... (MA)

No.	カテゴリー名	n	%	新規	
1	日常生活費等の金銭管理（光熱費支払い等）や日常のちょっとした困りごと（ゴミ出し、電球交換など）を手伝いや見守りをしてくれるサービス	895	57.5	新規	
2	病院への通院の付き添いや、入退院時の手伝いをしてくれるサービス	901	57.9		
3	施設に入所するなど住むことに関するサービス（身元保証なども含む）について相談できる窓口	829	53.2		
4	財産の管理について相談できる窓口	232	14.9		
5	亡くなった後の手続き（死後事務）などについて相談できる窓口	583	37.4		
6	その他	18	1.2		
	無回答	76	4.9		
	全体	1,557	100.0		
				累計 (n)	累計 (%)
				3,534	227.0

(92) 問37 上記の問36で選択した1から2までの支援（見守り、家事支援、病院の入退院時の支援など）について、費用が自己負担の場合、あなたは月々いくらくらいまでなら利用したいと思いますか。... (SA)

No.	カテゴリー名	n	%	新規
1	費用がかかるなら利用しない	107	9.1	新規
2	月に1,000円まで	149	12.7	
3	月に3,000円まで	400	34.1	
4	月に10,000円まで	300	25.6	
5	月に20,000円まで	57	4.9	
6	月に20,000円以上でも、必要なサービスであれば利用する	147	12.5	
	無回答	13	1.1	
	非該当	384		
	全体	1,173	100.0	

(93) 問38 あなたは、「あんしん未来事業（単身高齢者等支援事業）」をご存じですか。... (SA)

No.	カテゴリー名	n	%	新規
1	知っている	95	6.1	新規
2	知らなかった	1,438	92.4	
	無回答	24	1.5	
	全体	1,557	100.0	

(94) 問39 重層的支援体制整備事業の推進に向けて、特に力を入れるべきと思う取り組みは何ですか。... (MA)

No.	カテゴリー名	n	%	新規	累計 (n)	累計 (%)
1	属性や世代を問わず、相談や悩みを断らずに受け止める体制	679	43.6			
2	複雑化・複合化した課題に対応するための支援機関をつなぐ仕組み	584	37.5			
3	だれもが必要とした時に、社会とのつながりを持つことができるようになるための支援	750	48.2			
4	属性や世代を問わず交流できる場や居場所の整備	241	15.5			
5	身近な地域における活動の場所づくりや地域活動の活性化	273	17.5			
6	これまで支援が届いていなかった人に、必要な支援を届けるための体制	563	36.2			
7	特にない・わからない	228	14.6			
8	その他	6	0.4			
	無回答	34	2.2			
	全体	1,557	100.0		3,358	215.7

(96) 問40 社会福祉サービスを充実させていくうえで、行政と地域住民はどのような関係であればいいと思いますか。... (MA)

No.	カテゴリー名	n	%	新規	累計 (n)	累計 (%)	
1	まず家庭や地域で助け合い、できない場合に行政が援助する	593	38.1				
2	まず行政が実施し、できない場合に住民が協力する	420	27.0				
3	福祉に関する課題については、行政も住民も協力し合い、ともに取り組む	924	59.3				
4	社会福祉を実施する責任は行政にあるので、住民は特に協力しなくてもよし	52	3.3				
5	わからない	129	8.3				
6	その他	10	0.6				
	無回答	27	1.7				
	全体	1,557	100.0			2,155	138.4

(98) 問41 あなたは手話というコミュニケーションを知っていますか。... (SA)

No.	カテゴリー名	n	%	新規
1	知っている	1,485	95.4	
2	知らなかった	54	3.5	
	無回答	18	1.2	
	全体	1,557	100.0	

(99) 問42 あなたは手話が言語であることを知っていますか。... (SA)

No.	カテゴリー名	n	%	新規
1	知っている	1,434	92.1	
2	知らなかった	102	6.6	
	無回答	21	1.3	
	全体	1,557	100.0	

(100) 問43 あなたは機会があれば手話を覚えたいと思いますか。... (SA)

No.	カテゴリー名	n	%	新規
1	現在習得中である	58	3.7	
2	ぜひ覚えたい	165	10.6	
3	機会があれば覚えたい	930	59.7	
4	覚えようとは思わない	384	24.7	
	無回答	20	1.3	
	全体	1,557	100.0	

(101) 問44 あなたは普段どの程度、ご近所づきあいをしていますか。... (SA)

No.	カテゴリー名	n	%	前回(全体)%
1	困ったときに、助け合える人がいる	181	11.6	11.3
2	助け合うまではいかないが、親しく話している人がいる	337	21.6	19.0
3	地域のお祭りや季節の行事などの活動の時だけつきあう	23	1.5	1.1
4	つきあいはしているが、それほど親しくない	151	9.7	11.7
5	会えばあいさつする程度	683	43.9	44.0
6	つきあいはほとんどない	168	10.8	11.8
	無回答	14	0.9	1.2
	全体	1,557	100.0	

(102) 問45 あなたは、地域における問題や課題解決に向けた住民同士の自主的なささえあい、たすけあいの関係が必要だと思いますか。... (SA)

No.	カテゴリー名	n	%	前回(全体)%
1	必要だと思う	1,081	69.4	70.1
2	必要だと思わない	72	4.6	4.5
3	わからない	384	24.7	24.2
	無回答	20	1.3	1.3
	全体	1,557	100.0	

調査名 [【狛江市】市民一般調査]

(103) 問46 地域住民の有志によって、健康づくり活動や趣味等のグループ活動、地域住民の居場所作り、イベントの企画を行って、いきいきした地域づくりを進めるとしたら、その活動に企画・運営（お世話役）として参加してみたいと思いませんか。... (SA)

No.	カテゴリー名	n	%	前回(全体)%
1	参加したい	456	29.3	23.4
2	参加したくない	306	19.7	23.7
3	わからない	777	49.9	51.7
	無回答	18	1.2	1.2
	全体	1,557	100.0	

(104) 問47 あなたは、今後、地域活動・ボランティア活動等に取り組んでいきたいと考えていますか。... (SA)

No.	カテゴリー名	n	%	前回(全体)%
1	すでに取り組んでいる	201	12.9	
2	できるだけ、取り組んでいきたい	115	7.4	8.2
3	機会があれば、取り組んでもよい	601	38.6	45.0
4	取り組みたいが、できない	329	21.1	23.1
5	あまり取り組みたくない	288	18.5	22.0
	無回答	23	1.5	1.7
	全体	1,557	100.0	

令和7年度狛江市市民意識調査
市民一般調査の主なポイント（前回調査との比較）

- () は前回の数値→今回の数値で表記、<<>>は今回の数値、【】は関連設問
- 回答者の性別は、男性<<38.6%>>、女性<<59.6%>>【問1】
 - 回答者の年齢は、20歳代～40歳代が減少（20歳代4.7%、30歳代17.2%、40歳代23.3%→20歳代3.0%、30歳代9.8%、40歳代15.5%）、60歳代～80歳以上が増加（60歳代18.7%、70歳代10.6%、80歳以上2.3%→60歳代25.9%、70歳代18.4%、80歳以上4.6%）【問2】
 - 居住年数は30年以上が40.5%と多数【問4】
 - 同居している人は配偶者（70.9%→63.6%）、子ども（51.7%→39.6%）が減少し、同居していない人は増加（13.7%→20.1%）【問6】
 - 現在の仕事は、正規の職員・従業員が減（41.0%→33.4%）、仕事をしていない（仕事を探していない）が増（16.0%→24.2%）【問10】
 - 年間の世帯収入は400万円未満の割合が微増、700万円～1,500万円未満が減少（700～999万円17.2%→12.1%、1,000～1,499万円16.0%→13.6%）【問12】
 - コミュニケーションに使用する情報通信機器は携帯電話・スマートフォンが大多数で大きな変化はない（98.3%→98.8%）【問13】
 - 同居していない家族や友人と、直接会って話す頻度の割合に大きな変化はない。【問14①】
 - 同居していない家族や友人と、電話（ビデオ通話）の頻度は、週4～5回以上（8.3%→6.7%）、週1回程度（16.1%→13.5%）、2週間に1回程度（12.1%→9.6%）と減少、月1回未満（20.8%→23.5%）、全くない（12.4%→16.4%）が増加【問14②】
 - 同居している家族と、直接会って話す頻度は（80.3%→70.6%）と減少【問15①】
 - 同居している家族と、電話（ビデオ通話）の頻度は、週4～5回以上（9.9%→8.7%）、週2～3回程度（11.4%→7.4%）、週1回程度（11.0%→9.8%）が減少【問15②】
 - 頼れる人の有無は、「現時点で必要ない」という選択肢を設けたため、①～⑩の事柄で「いる」の割合は減少している。また、「いる」と回答した人の頼れる人は「家族・親族」が多数【問16】
 - 孤立死を約6割（57.8%）が身近な問題に感じている（身近な問題だと思う35.0%、やや身近な問題だと思う22.8%を合わせた割合）【問21】
 - ひきこもり状態になった方で、ふだんは家にいるが、決まった目的のときだけ外出するが増（27.9%→50.2%）、ふだんは家にいるが、生活必需品の買い物などには出かけるは減（37.9%→21.9%）【問26】
 - ひきこもり状態になった方の状態の継続5年以上が増加（44.2%→52.3%）、1年～5年が減（33.3%→25.0%）【問27】
 - ひきこもり状態になったきっかけは不登校（中学校）が増加（7.5%→17.6%）、以下は減、失業・退職（23.3%→13.6%）、受験に失敗（8.3%→0.0%）、不登校（高等学校）（13.3%→5.1%）、不登校（大学等）（11.7%→4.0%）【問28】
 - 災害発生時の避難情報などの収集手段は変化はなく、「常時携帯している情報端末（スマー

トフォン・携帯電話)」が9割を超え、「テレビ（データ放送除く）」が約8割【問 29】

- 災害発生時に安否確認や避難支援を行う人が「いない」の割合は≪24.9%≫【問 30】
- 避難を開始する呼びかけ等に変化はなく、市職員、消防職員・団員、町内会役員等による避難広報呼びかけが約8割で最多【問 32】
- 避難行動要支援者支援として行政に期待することは、「地域での協力体制づくりの支援」が引き続き最多（43.7%→43.1%）【問 34】
- 万が一のときに頼れるのは家族・親族が多数。同居の家族・親族≪68.2%≫、別居の家族・親族≪57.7%≫【問 35】
- 頼れる人がいない場合に生活を続けていく上であれば安心な支援は「通院の付き添い・入退院時の支援」、「金銭管理・家事支援・見守り」、「施設入所等相談支援」の順【問 36】
- 上記支援で支払える金額は「月に3,000円まで」、「月に10,000円まで」、「月に1,000円まで」の順【問 37】
- あんしん未来事業の認知度は≪6.1%≫【問 38】

※参考 在宅介護実態調査では≪5.4%≫、日常生活圏域ニーズ調査≪5.7%≫

- 重層的支援体制整備事業の推進に向けて特に力を入れるべきと思う取り組みは、「だれもが必要とした時に、社会とのつながりを持つことができるようにするための支援」、「属性や世代を問わず、相談や悩みを断らずに受け止める体制」、「複雑化・複合化した課題に対応するための支援機関をつなぐ仕組み」の順【問 39】
- 社会福祉サービスを充実させていくうえで、求められている行政と地域住民の関係性は「福祉に関する課題については、行政も住民も協力し合い、ともに取り組む」が最多≪59.3%≫【問 40】
- 手話が言語という認知度は≪92.1%≫【問 42】
- 手話を覚えない割合は高い≪現在習得中 3.7%、ぜひ覚えてみたい 10.6%、機会があれば覚えてみたい 59.7%、覚えようとは思わない 24.7%≫【問 43】
- 普段の近所づきあいの程度に大きな変化はなく「会えばあいさつする程度」が最多（44.0%→43.9%）【問 44】
- 地域住民有志の活動に世話役としての参加意向は「参加したい」が増加（23.4%→29.3%）【問 46】

粕江市の福祉に関する調査（市民一般調査）
クロス集計項目（案）

今回の調査では、下記の属性のクロス集計を行う予定です。
報告書へは、有意差が見られる集計結果を掲載する予定です。

■市民一般調査

<前回調査>

クロス項目	選択肢
地域エリア	あいとぴあエリア、こまえ苑エリア、こまえ正吉苑エリア
年代別	20 歳代、30 歳代、40 歳代、50 歳代、60 歳代、70 歳代以上
世帯構成	ひとり暮らし、その他
社会的孤立	該当（コミュニケーション頻度の設問で週 1 回程度以下と回答） 非該当（週 2 回以上の回答）
孤独感	該当（孤独感の設問でとても感じると回答） 非該当（それ以外の回答）

<今回調査>

クロス項目	選択肢	別紙頁
問 1 性別	男性、女性、その他・答えたくない	P. 1
問 2 年代別 →前回と同様	20 歳代、30 歳代、40 歳代、50 歳代、60 歳代、70 歳代以上	P. 45
問 3 居住エリア別 →前回と同様の区分	あいとぴあエリア、こまえ苑エリア、こまえ正吉苑エリア	P. 112
問 5 婚姻状況別	未婚、配偶者あり、死別・離別	P. 156
問 6 世帯構成別	ひとり暮らし、その他	P. 200
問 10 世帯年収別	200 万円未満、200～400 万円未満、400～700 万円未満、 700 万円以上	P. 245
問 14・15 社会的孤立※1	該当（各設問でいずれも週 1 回程度以下と回答） 非該当（各設問いずれか週 2 回以上の回答）	P. 289
問 20 孤独感	該当（1. とても感じると回答） 非該当（それ以外の回答）	P. 333

※前回調査同様の年代別、居住エリア別、世帯構成別、社会的孤立、孤独感のクロス集計に加え、性別、婚姻状況別、世帯年収別クロス集計を行います。

※1 ひとり暮らしの方が問 15 に無回答が多かったため、ひとり暮らしの場合は問 14 のみで判定、同居家族がいる場合は問 14・15 で判定を行います。

調査名 [【狛江市】市民一般調査]

		合計	問1 あなたの性別をお答えください。				
			男性	女性	その他	答えたくない	無回答
全体		1557 100.0	601 38.6	928 59.6	6 0.4	17 1.1	5 0.3
性別	男性	601 100.0	601 100.0	0 0.0	0 0.0	0 0.0	0 0.0
	女性	928 100.0	0 0.0	928 100.0	0 0.0	0 0.0	0 0.0
	その他・答えたくない	23 100.0	0 0.0	0 0.0	6 26.1	17 73.9	0 0.0

		合計	問2 令和7年11月1日現在のあなたの年齢をお答えください。						
			10歳代	20歳代	30歳代	40歳代	50歳代	60歳代	70歳代
全体		1557 100.0	0 0.0	46 3.0	152 9.8	242 15.5	351 22.5	404 25.9	287 18.4
性別	男性	601 100.0	0 0.0	15 2.5	44 7.3	74 12.3	137 22.8	159 26.5	133 22.1
	女性	928 100.0	0 0.0	31 3.3	103 11.1	160 17.2	209 22.5	242 26.1	153 16.5
	その他・答えたくない	23 100.0	0 0.0	0 0.0	5 21.7	8 34.8	5 21.7	3 13.0	1 4.3

		合計	問2 令和7年11月1日現在のあなたの	
			80歳以上	無回答
全体		1557 100.0	71 4.6	4 0.3
性別	男性	601 100.0	38 6.3	1 0.2
	女性	928 100.0	30 3.2	0 0.0
	その他・答えたくない	23 100.0	1 4.3	0 0.0

		合計	問47 あなたは、今後、地域活動・ボランティア活動等に取り組んでいきたいと考えていますか。					
			すでに取り組んでいる	できるだけ、取り組んでいきたい	機会があれば、取り組んでもよい	取り組みたいが、できない	あまり取り組みたくない	無回答
全体		1557 100.0	201 12.9	115 7.4	601 38.6	329 21.1	288 18.5	23 1.5
性別	男性	601 100.0	73 12.1	40 6.7	232 38.6	107 17.8	140 23.3	9 1.5
	女性	928 100.0	125 13.5	73 7.9	363 39.1	214 23.1	141 15.2	12 1.3
	その他・答えたくない	23 100.0	3 13.0	2 8.7	4 17.4	6 26.1	7 30.4	1 4.3

		合計	問1 あなたの性別をお答えください。				
			男性	女性	その他	答えたくない	無回答
全体		1557 100.0	601 38.6	928 59.6	6 0.4	17 1.1	5 0.3
年代別	20歳代	46 100.0	15 32.6	31 67.4	0 0.0	0 0.0	0 0.0
	30歳代	152 100.0	44 28.9	103 67.8	2 1.3	3 2.0	0 0.0
	40歳代	242 100.0	74 30.6	160 66.1	2 0.8	6 2.5	0 0.0
	50歳代	351 100.0	137 39.0	209 59.5	1 0.3	4 1.1	0 0.0
	60歳代	404 100.0	159 39.4	242 59.9	0 0.0	3 0.7	0 0.0
	70歳代以上	358 100.0	171 47.8	183 51.1	1 0.3	1 0.3	2 0.6

		合計	問1 あなたの性別をお答えください。				
			男性	女性	その他	答えたくない	無回答
全体		1557 100.0	601 38.6	928 59.6	6 0.4	17 1.1	5 0.3
居住エリア	あいとびあエリア	454 100.0	180 39.6	264 58.1	2 0.4	6 1.3	2 0.4
	こまえ苑エリア	506 100.0	189 37.4	309 61.1	1 0.2	6 1.2	1 0.2
	こまえ正吉苑エリア	590 100.0	229 38.8	353 59.8	3 0.5	5 0.8	0 0.0

		合計	問2 令和7年11月1日現在のあなたの年齢をお答えください。						
			10歳代	20歳代	30歳代	40歳代	50歳代	60歳代	70歳代
全体		1557 100.0	0 0.0	46 3.0	152 9.8	242 15.5	351 22.5	404 25.9	287 18.4
居住エリア	あいとびあエリア	454 100.0	0 0.0	19 4.2	59 13.0	68 15.0	107 23.6	105 23.1	75 16.5
	こまえ苑エリア	506 100.0	0 0.0	14 2.8	55 10.9	82 16.2	113 22.3	133 26.3	88 17.4
	こまえ正吉苑エリア	590 100.0	0 0.0	13 2.2	37 6.3	91 15.4	130 22.0	166 28.1	122 20.7

		合計	問2 令和7年11月1日現在のあなたの	
			80歳以上	無回答
全体		1557 100.0	71 4.6	4 0.3
居住エリア	あいとびあエリア	454 100.0	21 4.6	0 0.0
	こまえ苑エリア	506 100.0	20 4.0	1 0.2
	こまえ正吉苑エリア	590 100.0	30 5.1	1 0.2

		合計	問47 あなたは、今後、地域活動・ボランティア活動等に取り組んでいきたいと考えていますか。					
			すでに取り組んでいる	できるだけ、取り組んでいきたい	機会があれば、取り組んでもよい	取り組みたいが、できない	あまり取り組みたくない	無回答
全体		1557 100.0	201 12.9	115 7.4	601 38.6	329 21.1	288 18.5	23 1.5
居住エリア	あいとびエリア	454 100.0	64 14.1	34 7.5	176 38.8	93 20.5	79 17.4	8 1.8
	こまえ苑エリア	506 100.0	62 12.3	37 7.3	195 38.5	111 21.9	95 18.8	6 1.2
	こまえ正吉苑エリア	590 100.0	75 12.7	44 7.5	229 38.8	124 21.0	113 19.2	5 0.8

		合計	問1 あなたの性別をお答えください。				
			男性	女性	その他	答えたくない	無回答
全体		1557 100.0	601 38.6	928 59.6	6 0.4	17 1.1	5 0.3
婚姻の状況	未婚	280 100.0	119 42.5	153 54.6	3 1.1	5 1.8	0 0.0
	配偶者あり	1046 100.0	433 41.4	600 57.4	3 0.3	7 0.7	3 0.3
	死別・離別	221 100.0	49 22.2	167 75.6	0 0.0	5 2.3	0 0.0

		合計	問2 令和7年11月1日現在のあなたの年齢をお答えください。						
			10歳代	20歳代	30歳代	40歳代	50歳代	60歳代	70歳代
全体		1557 100.0	0 0.0	46 3.0	152 9.8	242 15.5	351 22.5	404 25.9	287 18.4
婚姻の状況	未婚	280 100.0	0 0.0	30 10.7	48 17.1	50 17.9	80 28.6	52 18.6	19 6.8
	配偶者あり	1046 100.0	0 0.0	16 1.5	99 9.5	180 17.2	234 22.4	287 27.4	189 18.1
	死別・離別	221 100.0	0 0.0	0 0.0	5 2.3	11 5.0	36 16.3	63 28.5	75 33.9

		合計	問46 地域住民の有志によって、健康づくり活動や趣味等のグループ活動、地域住			
			参加した い	参加した くない	わからな い	無回答
全体		1557 100.0	456 29.3	306 19.7	777 49.9	18 1.2
婚姻の状況	未婚	280 100.0	65 23.2	62 22.1	151 53.9	2 0.7
	配偶者あり	1046 100.0	328 31.4	200 19.1	506 48.4	12 1.1
	死別・離別	221 100.0	62 28.1	40 18.1	118 53.4	1 0.5

		合計	問47 あなたは、今後、地域活動・ボランティア活動等に取り組んでいきたいと考えていますか。					
			すでに取 り組んで いる	できるだ け、取り 組んでい きたい	機会があ れば、取 り組んで もよい	取り組み たいが、 できない	あまり取 り組みた くない	無回答
全体		1557 100.0	201 12.9	115 7.4	601 38.6	329 21.1	288 18.5	23 1.5
婚姻の状況	未婚	280 100.0	16 5.7	16 5.7	115 41.1	72 25.7	57 20.4	4 1.4
	配偶者あり	1046 100.0	148 14.1	86 8.2	407 38.9	204 19.5	188 18.0	13 1.2
	死別・離別	221 100.0	37 16.7	13 5.9	73 33.0	52 23.5	43 19.5	3 1.4

		合計	問1 あなたの性別をお答えください。				
			男性	女性	その他	答えたく ない	無回答
全体		1557 100.0	601 38.6	928 59.6	6 0.4	17 1.1	5 0.3
世帯構成	ひとり暮らし	313 100.0	115 36.7	191 61.0	1 0.3	6 1.9	0 0.0
	その他	1205 100.0	474 39.3	713 59.2	5 0.4	11 0.9	2 0.2

		合計	問1 あなたの性別をお答えください。				
			男性	女性	その他	答えたくない	無回答
全体		1557 100.0	601 38.6	928 59.6	6 0.4	17 1.1	5 0.3
世帯年収	200万円未満	193 100.0	63 32.6	124 64.2	1 0.5	5 2.6	0 0.0
	200万円以上400万円未満	333 100.0	132 39.6	195 58.6	1 0.3	3 0.9	2 0.6
	400万円以上700万円未満	341 100.0	143 41.9	193 56.6	1 0.3	4 1.2	0 0.0
	700万円以上	496 100.0	212 42.7	277 55.8	3 0.6	3 0.6	1 0.2

		合計	問2 令和7年11月1日現在のあなたの年齢をお答えください。						
			10歳代	20歳代	30歳代	40歳代	50歳代	60歳代	70歳代
全体		1557 100.0	0 0.0	46 3.0	152 9.8	242 15.5	351 22.5	404 25.9	287 18.4
世帯年収	200万円未満	193 100.0	0 0.0	7 3.6	10 5.2	19 9.8	37 19.2	47 24.4	55 28.5
	200万円以上400万円未満	333 100.0	0 0.0	6 1.8	23 6.9	23 6.9	40 12.0	107 32.1	104 31.2
	400万円以上700万円未満	341 100.0	0 0.0	14 4.1	41 12.0	48 14.1	67 19.6	98 28.7	59 17.3
	700万円以上	496 100.0	0 0.0	14 2.8	63 12.7	123 24.8	165 33.3	100 20.2	28 5.6

		合計	問2 令和7年11月1日現在のあなたの	
			80歳以上	無回答
全体		1557 100.0	71 4.6	4 0.3
世帯年収	200万円未満	193 100.0	17 8.8	1 0.5
	200万円以上400万円未満	333 100.0	30 9.0	0 0.0
	400万円以上700万円未満	341 100.0	14 4.1	0 0.0
	700万円以上	496 100.0	2 0.4	1 0.2

		合計	問16 また、頼れる人はだれか/⑩成年後見人等を頼むこと						
			家族・親族	友人・知人	近所の人	職場の人	民生委員・福祉の人	その他の人	無回答
全体		347 100.0	329 94.8	9 2.6	4 1.2	2 0.6	4 1.2	3 0.9	12 3.5
世帯年収	200万円未満	38 100.0	35 92.1	3 7.9	0 0.0	1 2.6	0 0.0	0 0.0	2 5.3
	200万円以上400万円未満	68 100.0	64 94.1	1 1.5	1 1.5	0 0.0	2 2.9	2 2.9	2 2.9
	400万円以上700万円未満	80 100.0	77 96.3	1 1.3	1 1.3	0 0.0	1 1.3	0 0.0	3 3.8
	700万円以上	130 100.0	124 95.4	3 2.3	1 0.8	1 0.8	1 0.8	1 0.8	4 3.1

		合計	問16 また、頼れる	
			累計(n)	〃 (%)
全体		347 100.0	363 104.6	
世帯年収	200万円未満	38 100.0	41 107.9	
	200万円以上400万円未満	68 100.0	72 105.9	
	400万円以上700万円未満	80 100.0	83 103.8	
	700万円以上	130 100.0	135 103.8	

		合計	問17 あなたは現在、行政機関やNPO等の民間団体から、困りごとに対する支援			
			受けている	受けていない	わからない	無回答
全体		1557 100.0	90 5.8	1385 89.0	56 3.6	26 1.7
世帯年収	200万円未満	193 100.0	25 13.0	150 77.7	14 7.3	4 2.1
	200万円以上400万円未満	333 100.0	24 7.2	291 87.4	11 3.3	7 2.1
	400万円以上700万円未満	341 100.0	15 4.4	316 92.7	6 1.8	4 1.2
	700万円以上	496 100.0	13 2.6	466 94.0	12 2.4	5 1.0

		合計	問47 あなたは、今後、地域活動・ボランティア活動等に取り組んでいきたいと考えていますか。					
			すでに取り組んでいる	できるだけ、取り組んでいきたい	機会があれば、取り組んでもよい	取り組みたいが、できない	あまり取り組みたくない	無回答
全体		1557 100.0	201 12.9	115 7.4	601 38.6	329 21.1	288 18.5	23 1.5
世帯年収	200万円未満	193 100.0	37 19.2	8 4.1	59 30.6	50 25.9	36 18.7	3 1.6
	200万円以上400万円未満	333 100.0	45 13.5	28 8.4	125 37.5	76 22.8	54 16.2	5 1.5
	400万円以上700万円未満	341 100.0	44 12.9	30 8.8	135 39.6	61 17.9	65 19.1	6 1.8
	700万円以上	496 100.0	50 10.1	44 8.9	219 44.2	89 17.9	93 18.8	1 0.2

		合計	問1 あなたの性別をお答えください。				
			男性	女性	その他	答えたくない	無回答
全体		1557 100.0	601 38.6	928 59.6	6 0.4	17 1.1	5 0.3
社会的孤立	該当	155 100.0	79 51.0	73 47.1	1 0.6	2 1.3	0 0.0
	非該当	1366 100.0	506 37.0	837 61.3	5 0.4	15 1.1	3 0.2

		合計	問2 令和7年11月1日現在のあなたの年齢をお答えください。						
			10歳代	20歳代	30歳代	40歳代	50歳代	60歳代	70歳代
全体		1557 100.0	0 0.0	46 3.0	152 9.8	242 15.5	351 22.5	404 25.9	287 18.4
社会的孤立	該当	155 100.0	0 0.0	2 1.3	12 7.7	19 12.3	30 19.4	48 31.0	36 23.2
	非該当	1366 100.0	0 0.0	44 3.2	138 10.1	220 16.1	314 23.0	345 25.3	244 17.9

令和 8 年 4 月 日

狛江市市民福祉推進委員会
高齢小委員会委員長 中村 美安子 様

狛江市市民福祉推進委員会
委員長 宮城 孝

狛江市地域共生社会推進基本計画の調査及び審議について（付議）

狛江市福祉基本条例施行規則（平成 6 年規則第 30 号）第 28 条第 1 項の規定に基づき、狛江市福祉基本条例（令和 2 年条例第 8 号）第 32 条第 2 項第 2 号及び第 4 号に規定する事項として、下記について貴小委員会に調査及び審議を求めます。

記

高齢者福祉の推進に関する以下の事項について

- ・ 狛江市高齢者保健福祉計画の中間見直しに関する調査及び審議
- ・ 市の施策に係る事業の実施結果、課題及び改善点を踏まえた自己評価報告に対する評価

なお、介護保険推進市民協議会と調整し行うものとする。

令和 8 年 4 月 日

狛江市市民福祉推進委員会
障がい小委員会委員長 眞保 智子 様

狛江市市民福祉推進委員会
委員長 宮城 孝

狛江市地域共生社会推進基本計画の調査及び審議について（付議）

狛江市福祉基本条例施行規則（平成 6 年規則第 30 号）第 28 条第 1 項の規定に基づき、
狛江市福祉基本条例（令和 2 年条例第 8 号）第 32 条第 2 項第 2 号及び第 4 号に規定す
る事項として、下記について貴小委員会に調査及び審議を求めます。

記

障がい者福祉の推進に関する以下の事項について

- ・ 狛江市障がい者計画の中間見直し並びに第 8 期障がい福祉計画・第 4 期障がい児福祉計画の策定に関する調査及び審議
- ・ 市の施策に係る事業の実施結果、課題及び改善点を踏まえた自己評価報告に対する評価

令和 8 年 4 月 日

狛江市市民福祉推進委員会
権利擁護小委員会委員長 大森 顕 様

狛江市市民福祉推進委員会
委員長 宮城 孝

狛江市地域共生社会推進基本計画の調査及び審議について（付議）

狛江市福祉基本条例施行規則（平成 6 年規則第 30 号）第 28 条第 1 項の規定に基づき、
狛江市福祉基本条例（令和 2 年条例第 8 号）第 32 条第 2 項第 4 号に規定する事項とし
て、下記について貴小委員会に調査及び審議を求めます。

記

その他地域共生社会の推進に関する以下の事項について

- ・ 市の施策に係る事業の実施結果、課題及び改善点を踏まえた自己評価報告に対する評価

狛江市介護保険事業計画等策定業務委託等のスケジュール（案）

資料4

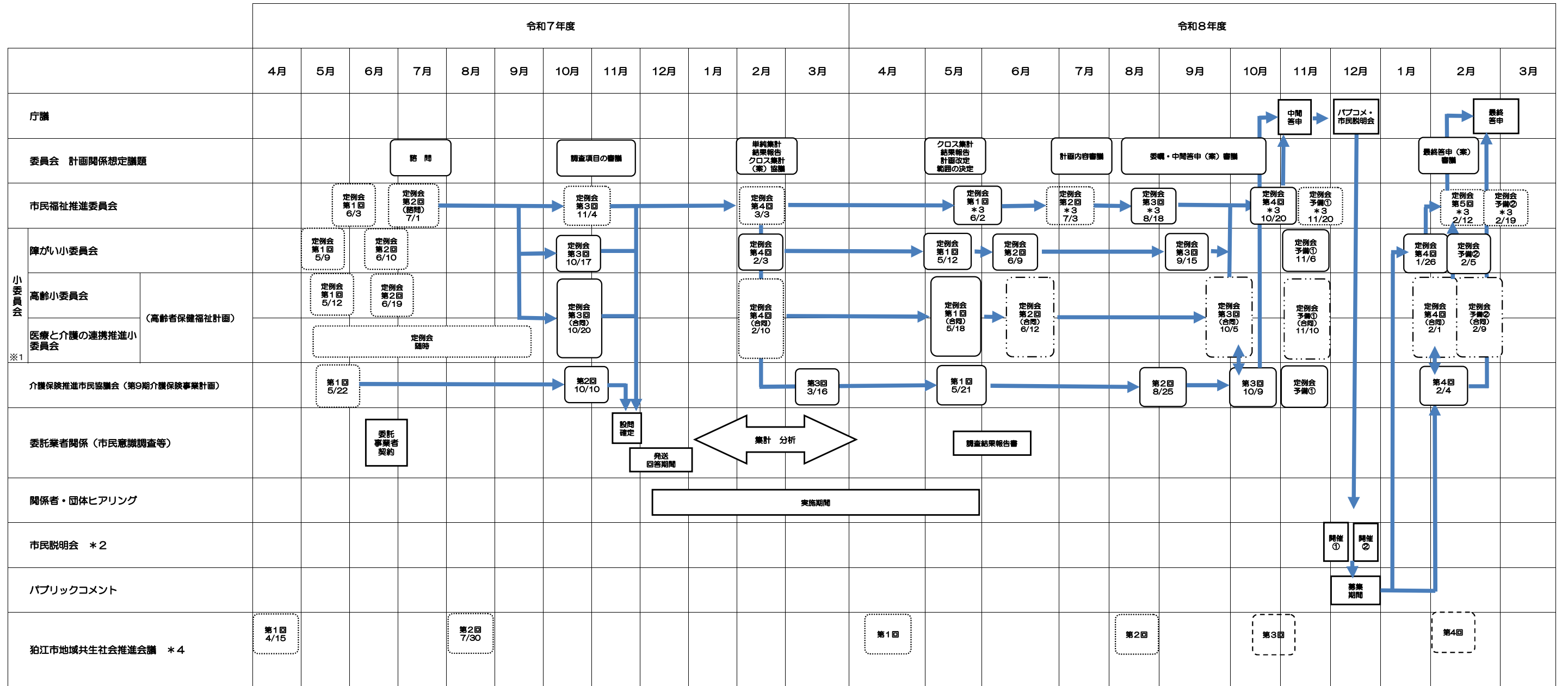

※破線枠ではない委員会に対する会議等支援を想定しています。

*1：各委員会の第1回・第2回小委員会では実施計画の評価の評価等を行う。

*2：市民説明会は平日夜、土又は日午後の2回実施する。

*3：市民福祉推進委員会では令和7年度から市民一般調査項目の審議、高齢者及び障がい者計画の中間答申並びに最終答申の審議を行う。

*4：「狛江市地域共生社会推進会議」では、各年度第1回に前年度の実施計画の評価、第2回に今年度の実施計画の策定、令和8年度の第3回では中間答申に関する審議を、第4回では最終答申に関する審議を実施する予定。

令和8年度狛江市市民福祉推進委員会 全体工程表

資料5

回数	開催日時	開催方法	開催時間	開催場所	内容(案)
第1回	令和8年 6月2日(火)	通常開催 (Web参加も可)	午後6時30分～	防災センター4階 会議室(402・403)	<ul style="list-style-type: none"> ・審議会議録の記録方法等について ・審議実施計画及び確認表の進捗状況の地域共生社会推進会議における評価結果に対する評価について ・報告・市民意識調査報告書(案)～クロス集計結果～について
第2回	令和8年 7月3日(金)	通常開催 (Web参加も可)	午後6時30分～	防災センター4階 会議室(402・403)	<ul style="list-style-type: none"> ・報告・審議市の実施計画の評価結果の評価について ・審議実施計画及び確認表の市民福祉推進委員会における評価について ・審議地域共生社会推進基本計画の内容について
第3回	令和8年 8月18日(火)	通常開催 (Web参加も可)	午後6時30分～	防災センター4階 会議室(402・403)	<ul style="list-style-type: none"> ・委員の委嘱等について ・審議委員長及び副委員長の選任について ・審議小委員会委員の選任について
第4回	令和8年 10月20日(火) ※予備 11月20日(金)	通常開催 (Web参加も可)	午後6時30分～	市役所4階 特別会議室	<ul style="list-style-type: none"> ・報告実施計画(令和7年度)及び確認表(令和7年度)の進捗管理報告書の作成について ・報告実施計画(令和8年度)及び確認表(令和8年度)の作成について ・審議地域共生社会推進基本計画(中間答申案)について

回数	開催日時	開催方法	開催時間	開催場所	内容(案)
第5回	令和9年 2月12日(金) ※予備 2月19日(金)	通常開催 (Web参加も可)	午後6時30分～	市役所4階 特別会議室	<ul style="list-style-type: none"> ・報告 地域共生社会推進基本計画に対するパブリックコメント及び市民説明会の実施結果について ・審議 地域共生社会推進基本計画(最終答申案)について ・審議 各小委員会への付議について

※予備会を開催する可能性がございます。開催が決まった際は改めてご連絡いたします。

※会議の内容については調整の上、変更の可能性がございますのでご了承ください